



MOLDING

rEPS

LEBENSZYKLUSANALYSE

rEPS BEDEUTET MASSGESCHNEIDERTE UND GLEICHZEITIG NACHHALTIGE VERPACKUNG.

rEPS (recyceltes expandiertes Polystyrol) wird zu 100 Prozent aus physisch recyceltem EPS-Abfall produziert. Neue Schutzverpackungen können bis zu 100 Prozent aus diesem Material bestehen. Somit stellt rEPS eine nachhaltige, sichere und einfache Lösung dar, bei der die bisherigen Standard-EPS-Werkzeuge verwendet werden können. rEPS behält die Verpackungseigenschaften von konventionellem EPS bei und eignet sich daher ideal als Transportverpackung für sensible Produkte, die einen maßgeschneiderten Schutz benötigen und gleichzeitig REACH-konform sind.

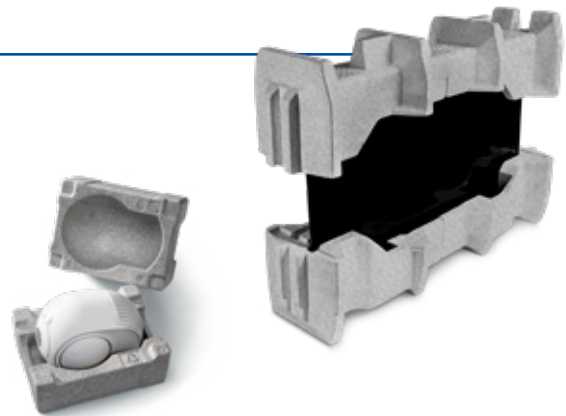

WIE SICH rEPS-MATERIAL UND FERTIGE SCHUTZVERPACKUNGEN AUF VERSCHIEDENE ASPEKTE DER NACHHALTIGKEIT AUSWIRKEN

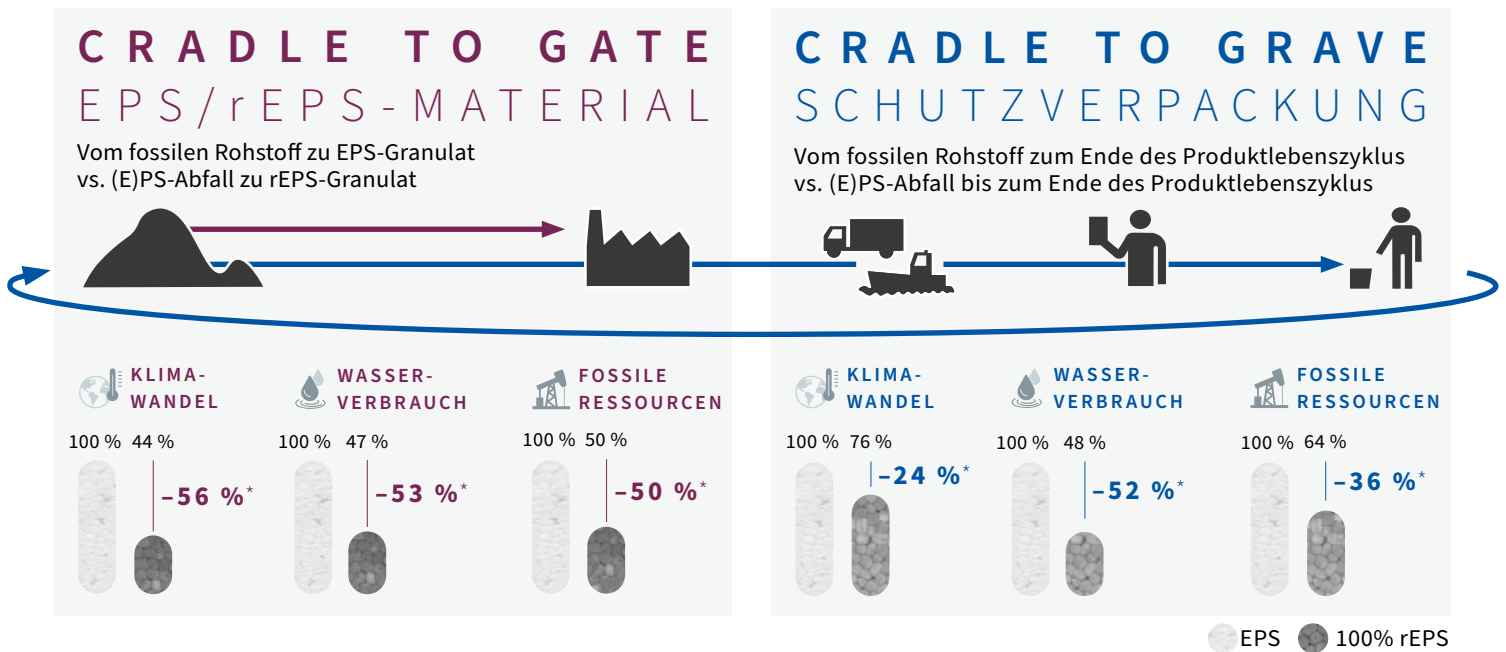

Die Ergebnisse der Lebenszyklusanalyse stammen aus dem Storopack-internen EcoDesign-Tool. Mit dieser Software kann eine optimierte Lebenszyklusanalyse gemäß den Empfehlungen des Standards ISO 14044 durchgeführt werden. Weitere Informationen über EcoDesign von Storopack erhalten Sie unter: www.storopack.com/ecodesign. Für die Berechnung des recycelten Anteils wurde die von der Europäischen Kommission empfohlene Formel des „Circular Footprint“ (aus dem PEF) verwendet. Das bedeutet, dass Storopack den Nutzen der Verwendung von recycelten Inhalten mit dem Lieferanten der recycelten Materialien „teilt“ (d. h. mit dem Unternehmen, das recycelbare Waren auf den Markt bringt). *Verringerung des Indikators EPS im Vergleich zu rEPS.

STOROPACK - PERFECT PROTECTIVE PACKAGING

Egal wohin auf der Welt Sie Ihre Produkte auch verschicken – wir möchten, dass sie beim Transport gut geschützt sind.

NACHHALTIG IST, AUF INNOVATIVE LÖSUNGEN ZU SETZEN.

Unsere Mission ist es, perfekte Schutzverpackungen und erstklassige Formteile zu liefern. Zu diesem Zweck sind neue, nachhaltigere Rohstoffe ein guter Weg, um die Umwelt und die natürlichen Ressourcen zu schonen. Aus diesem Grund werden viele unserer Produkte aus erneuerbaren oder recycelten Materialien hergestellt und können nach Gebrauch selbst recycelt werden.

CONTACT US

Storopack Deutschland GmbH + Co. KG
Untere Rietstrasse 30
72555 Metzingen
Germany

Africa & Middle East +49 7123 1640
Asia-Pacific +852 3421 2392
Europe +800 7867 6722
North America +1 800 827 7225
South America +55 11 5677 4699