



PACKAGING
COMFORT.PACK IST,
WENN PRODUKTIVITÄT UND
ERGONOMIE ZUSAMMENTREFFEN.

Storopack – SPEZIALIST FÜR SCHUTZVERPACKUNGEN UND VERPACKUNGSPROZESSE	3
COMFORT.PACK - ÜBERBLICK	4
BERATUNG UND SERVICE	6
Storopack PROZESS	8
COMFORT.PACK	10
PRODUKTPORTFOLIO	14
COMFORT.PACK TISCH	15
REGAL- UND SCHUBLADENSYSTEME	16
ERWEITERUNGEN	17
FLEXIBLE SCHUTZVERPACKUNG	18
BÜROZUBEHÖR	20
BELEUCHTUNG UND WAAGE	22
ZUSÄTZLICHE AUSSTATTUNGSOPTIONEN	23
INDIVIDUALISIERBARE ELEMENTE	24
KUNDENREFERENZEN	26

1874 Gründung als
Gerberei

1959 Gründung der Storopack
Hans Reichenecker GmbH + Co.;
Produktion von
Formteilen aus Styropor®

Stand: 2022



72 Standorte

612 Mio. Euro Umsatz

2.310 Mitarbeiter und
Mitarbeiterinnen

PERFEKTER SCHUTZ BEDEUTET, FÜR ALLE FÄLLE GEWAPPNET ZU SEIN.

Storopack ist der Spezialist für Schutzverpackungen. Unser Versprechen lautet „Perfect Protective Packaging“ – jedes Produkt beim Versand optimal zu schützen. Dabei denken wir ganzheitlich: Wir beraten unsere Kunden, wie sich der Verpackungsprozess noch effizienter gestalten lässt und integrieren auf Wunsch die passenden Lösungen. Unser umfangreiches Sortiment deckt alle Anforderungen an einen optimalen Produktschutz ab. Mit 2.310 Mitarbeitern an zertifizierten Produktionsstätten und Standorten in 18 Ländern sind wir dezentral organisiert und immer in direkter Nähe unserer Kunden.

UNSERE STÄRKEN – IHRE VORTEILE:

- ▶ INHABERGEFÜHRTES FAMILIENUNTERNEHMEN
- ▶ ANSPRECHPARTNER VOR ORT
- ▶ INTERNATIONAL AUFGESTELLT
- ▶ ZUVERLÄSSIGKEIT
- ▶ SERVICE UND INDIVIDUELLE BERATUNG
- ▶ GROSSE PRODUKTVIELFALT
- ▶ LAUFENDE VERBESSERUNG DER VERPACKUNGSPROZESSE
- ▶ PROZESSOPTIMIERUNG
- ▶ KOMPLETTLÖSUNGEN AUS EINER HAND
- ▶ AUTOMATISIERTE SCHLÜSSELFERTIGE LÖSUNGEN

▶ **Storopack Imagefilm:** www.storopack.de/perfect-protective-packaging

COMFORT.PACK BEDEUTET, BEIM VERPACKUNGSPROZESS AUF ERGONOMIE ZU SETZEN.

Ergonomie am Arbeitsplatz ist wichtig, denn falsche Bewegungen und unnötige Laufwege beim Verpacken Ihrer Produkte kosten Zeit und Energie und beeinflussen langfristig die Gesundheit der Mitarbeiter. COMFORT.PACK von Storopack vereint beides: komfortable Arbeitsabläufe und effiziente Prozesse. Überflüssige Bewegungen werden vermieden, weil der Packer alle Verpackungsmaterialien stets auf ergonomischer Höhe griffbereit hat. Die individuell zugeschnittenen Packstationen sind nach dem Storopack Working Comfort®-Prinzip ergonomisch gestaltet und steigern nicht nur die Produktivität Ihrer Prozesse, sondern auch das Wohlbefinden Ihrer Mitarbeiter. COMFORT.PACK Stationen verhindern Fehlbelastungen und steigern so die Zufriedenheit und Motivation.

INDIVIDUELLE BERATUNG

Unsere Experten analysieren Ihre bestehenden Verpackungsprozesse und erarbeiten die passende Lösung unter Berücksichtigung ergonomischer Aspekte. Dabei stehen die Effizienz der Prozesse und die optimale Arbeitsumgebung Ihrer Mitarbeiter gleichermaßen im Fokus.

Das modulare Konzept der Packstationen macht Ihre Verpackungsprozesse fit für die Zukunft: Nach dem Baukastenprinzip sind die Packstationen jederzeit erweiterbar. Sie lassen sich so immer an die individuellen Bedürfnisse der Packer und Anforderungen Ihres Verpackungsprozesses anpassen und integrieren.

VORTEILE VON COMFORT.PACK

- ▶ **PRODUKTIV:** VOM VERSANDKARTON ÜBER DIE SCHUTZVERPACKUNG BIS HIN ZUM ETIKETTIEREN, COMFORT.PACK KANN ALLE PACKFUNKTIONEN KOMBINIEREN, DAS SPART ZEIT UND LAUFWEGE
- ▶ **BENUTZERFREUNDLICH:** ERGONOMISCH GESTALTET NACH DEM Working Comfort®-PRINZIP
- ▶ **ANPASSBAR:** DANK DES BAUKASTENPRINZIPS WIRD JEDE COMFORT.PACK Station AN DIE BEDÜRFNISSE DES KUNDEN ANGEPASST; JEDE LÖSUNG WIRD INDIVIDUELL ENTWICKELT
- ▶ **VIELSEITIG:** GESAMTLÖSUNG FÜR ALLE VERPACKUNGSMATERIALIEN VON STOROPACK: AIRplus®, PAPERplus®, PAPERbubble®, FOAMplus® und Loose Fill
- ▶ **ELEGANT:** VERWENDUNG HOCHWERTIGER UND OPTISCH ANSPRECHENDER MATERIALIEN; MÖGLICHKEIT, INDIVIDUELLE FARBEN ODER LOGOS EINZUARBEITEN



B

BERATUNG UND SERVICE

SERVICE BEDEUTET,
DIE BEDÜRFNISSE DES KUNDEN IN
DEN MITTELPUNKT ZU STELLEN.

GUTE BERATUNG HEISST, INDIVIDUELLE LÖSUNGEN ZU ENTWICKELN.

05 SERVICE

Unsere Leistungen beschränken sich nicht nur auf die persönliche Betreuung durch unsere Spezialisten und auf Vor-Ort-Service. Wir informieren unsere Kunden permanent über neue Technologien, Materialien und Verfahren und beraten sie bei der Weiterentwicklung bestehender Verpackungsabläufe. Dank unserer großen globalen Servicestruktur ist Storopack immer an Ihrer Seite.

04 LIEFERUNG

Die Experten von Storopack installieren die COMFORT.PACK Station fachgerecht und schulen die Bediener gründlich. Dies gewährleistet eine optimale Nutzung der Lösung und der entsprechenden Schutzverpackung.

03 PRODUKTION

Unter ständig überwachten Qualitätsbedingungen produzieren wir in unseren Storopack Service Centern in Deutschland und den USA sowie in Zusammenarbeit mit unseren Partnern die entwickelte COMFORT.PACK Station.

01 ANALYSE

Die Phase der Analyse ist ein wichtiger Start in unserem ganzheitlichen Storopack Prozess. Wir beschäftigen uns intensiv mit den Zielen des Kunden sowie den zu verpackenden Produkten, den aktuell verwendeten Verpackungsmaterialien, Transportmitteln und der Organisation des bestehenden Verpackungsprozesses.

02 PROZESS- & PRODUKT-ENTWICKLUNG

Mit den Erkenntnissen aus der Analyse werden konkrete Maßnahmen zur Optimierung des Verpackungsprozesses und des Materials geplant. Zur Veranschaulichung der individuellen Entwicklung erstellen wir eine detaillierte 3D-Visualisierung, die die geplante Lösung zeigt. Wir verwenden Standardprodukte aus unserem Portfolio oder arbeiten bei Bedarf mit Produkten, die über unser bestehendes Produktangebot hinausgehen.

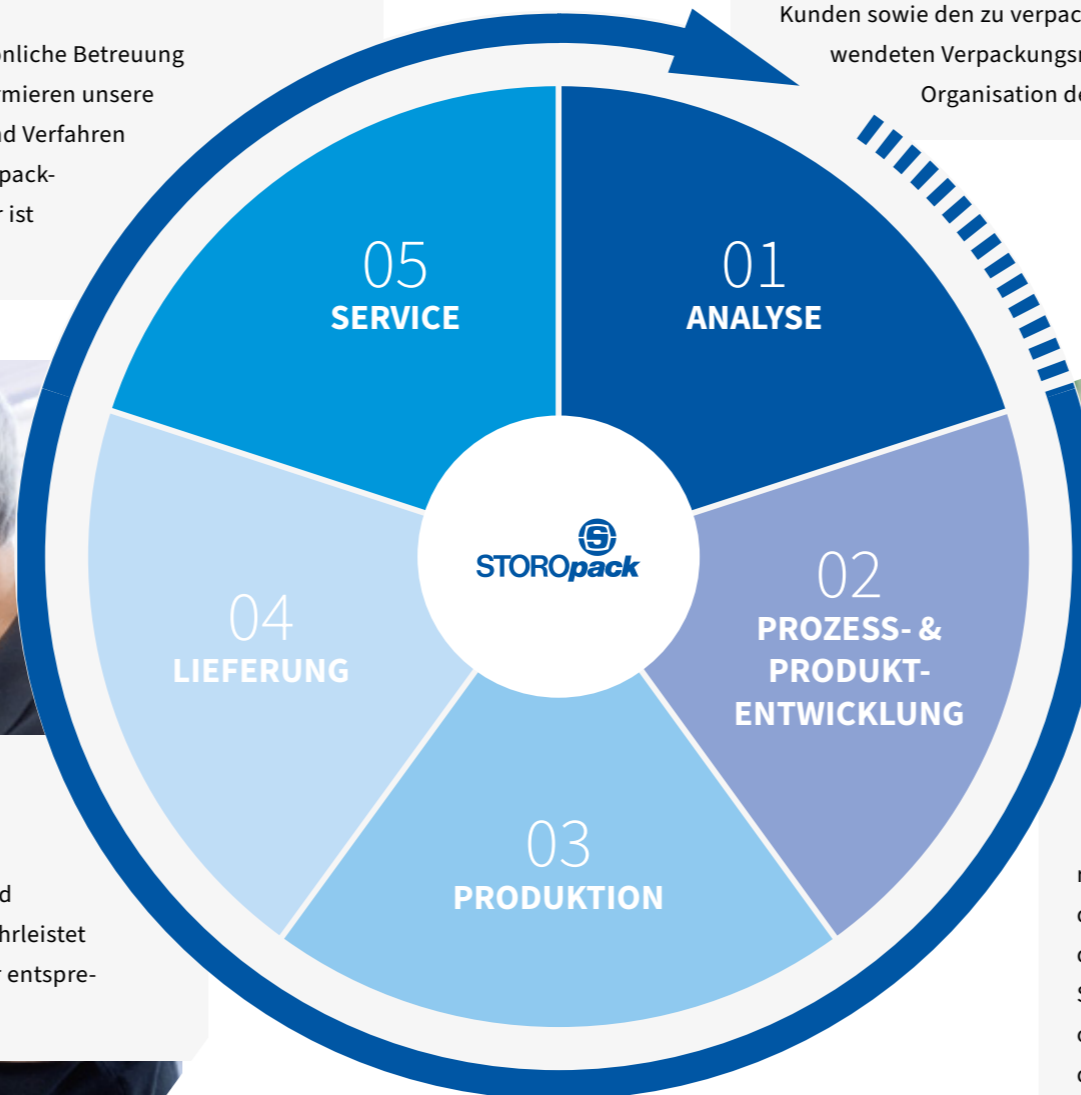



COMFORT.PACK

VIELFALT IST,
DIE PASSENDE LÖSUNG
FÜR JEDE HERAUSFORDERUNG
ZU BIETEN.

COMFORT.PACK BEDEUTET, MIT ERGONOMISCHEN PACKPLÄTZEN PRODUKTIVER ZU SEIN.

Ergonomische Arbeitsplätze und effiziente Abläufe – mit COMFORT.PACK steigert Storopack die Produktivität des Schutzverpackungs-Prozesses. Dank des Baukastenprinzips und einer umfangreichen Auswahl

an Zubehör entwickeln unsere Experten die passende Lösung für jede Herausforderung. Bei besonderen kundenspezifischen Anforderungen sind zudem individuelle Anfertigungen möglich.

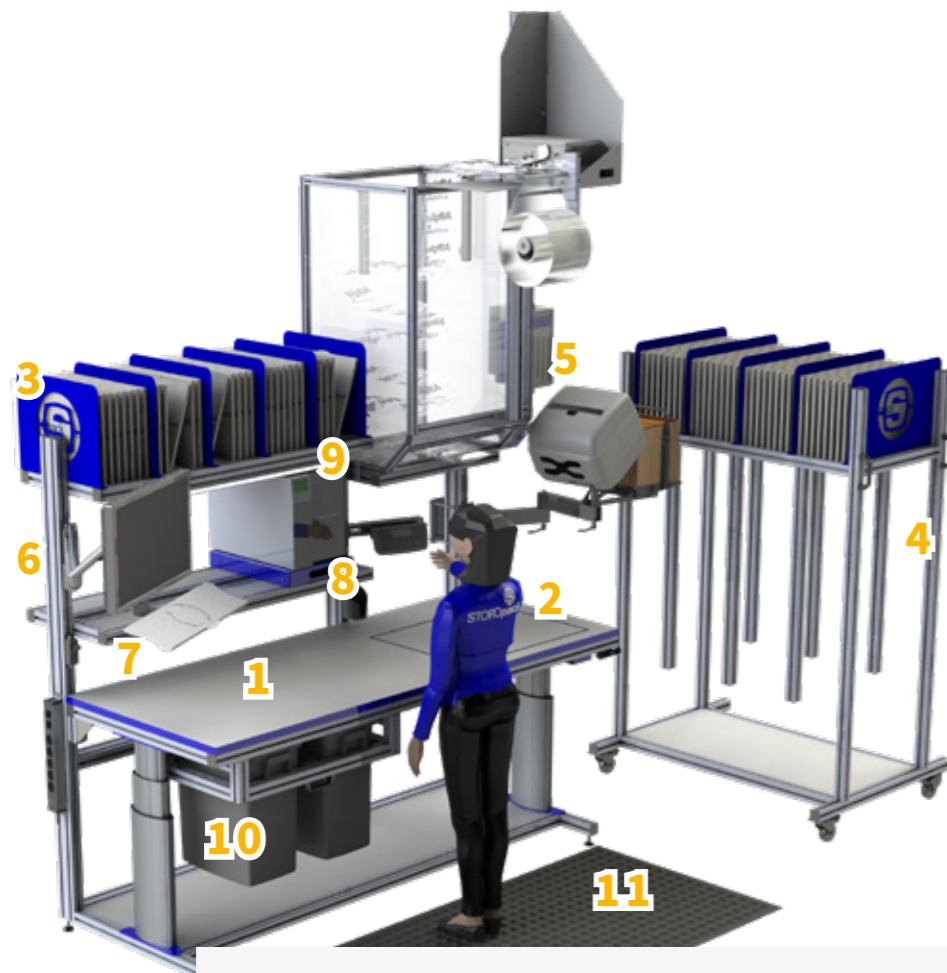

	SEITE
1. COMFORT.PACK TISCH	15
2. WAAGENAUSCHNITT	15/22
3. REGALSYSTEM	16
4. FAHRBARES KARTONAGENREGAL	17
5. FLEXIBLE SCHUTZVERPACKUNG	18
6. MONITORFALTARM	20
7. TASTATURTRAGARM	20
8. DRUCKERAUSZUG	21
9. BELEUCHTUNG	22
10. MÜLLTRENNER	23
11. ERGONOMISCHE ARBEITSMATTE	23

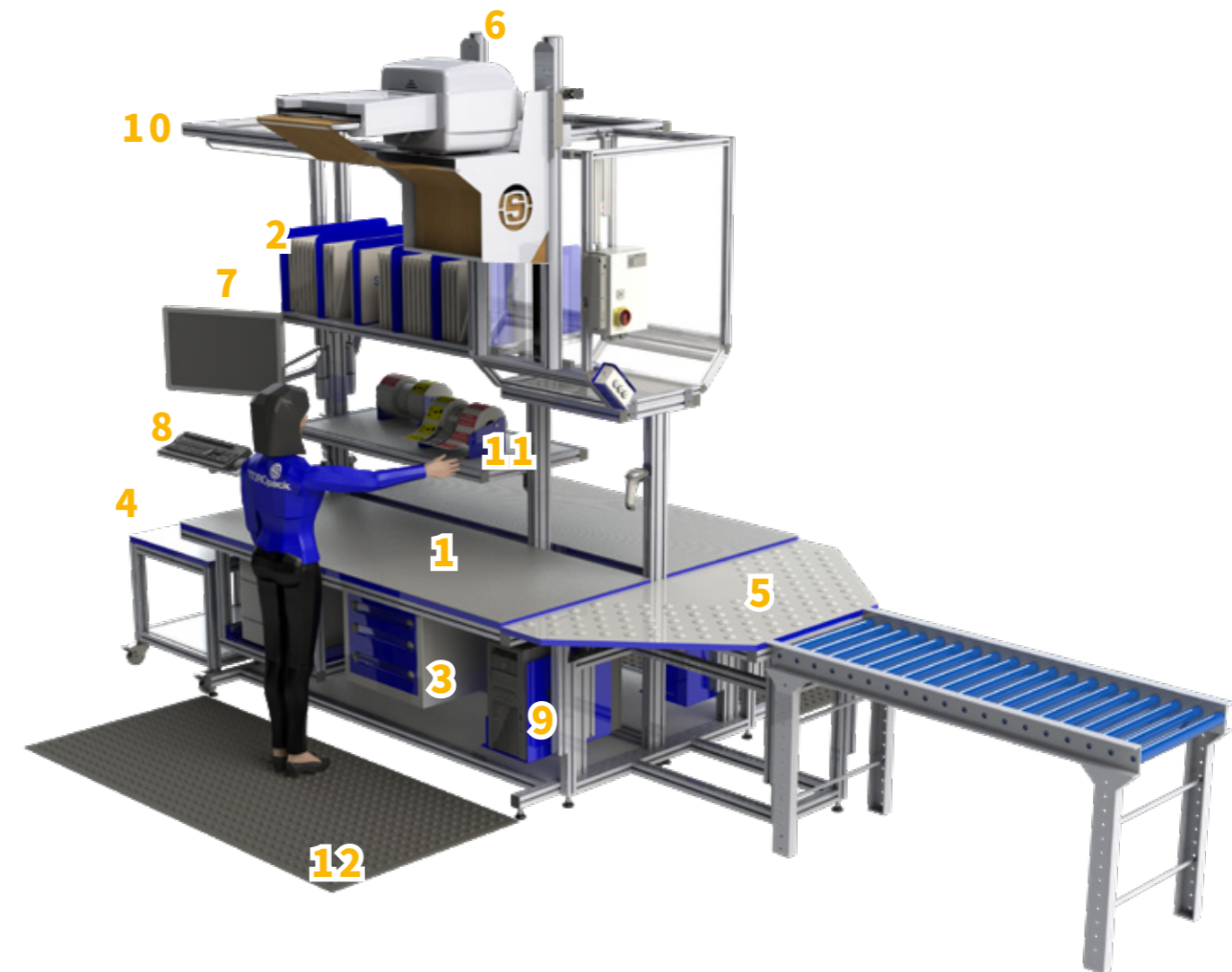

	SEITE
1. COMFORT.PACK TISCH	15
2. REGALSYSTEM	16
3. UNTERBAUSCHRANK	17
4. BEISTELLTISCH	17
5. TRAPEZTISCH MIT KUGELROLLEN	17
6. FLEXIBLE SCHUTZVERPACKUNG	18
7. MONITORFALTARM	20
8. TASTATURFALTARM	20
9. COMPUTERHALTERUNG	20
10. BELEUCHTUNG	22
11. ETIKETTENSPENDER	23
12. ERGONOMISCHE ARBEITSMATTE	23

Weitere Produkte auf den folgenden Seiten.

PRODUKTPORTFOLIO

FLEXIBILITÄT IST,
WENN DIE AUSRÜSTUNG
AN IHRE BEDÜRFNISSE
ANGEPASST WERDEN KANN.

Storopack verfügt über eine große Auswahl, um die ideale COMFORT.PACK Station für unterschiedliche Anforderungen zu bauen. Unsere Experten arbeiten eng mit den Kunden zusammen, um die perfekte Lösung zu entwickeln. Die Produkte und Lösungen werden dafür speziell auf Ihre Anforderungen zugeschnitten. Wir unterstützen Sie, bis Sie das perfekte Ergebnis erreicht haben.

COMFORT.PACK TISCH

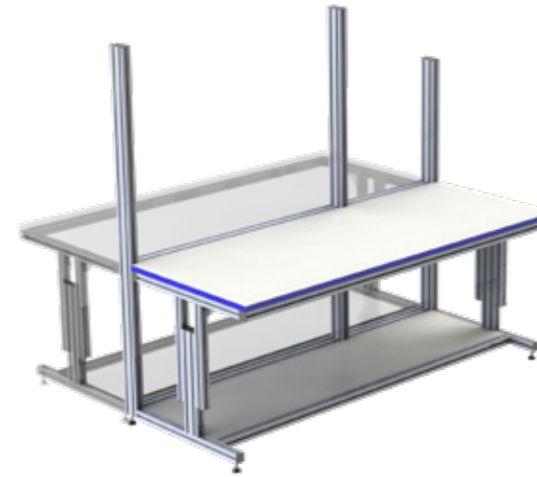

COMFORT.PACK TISCH

Der COMFORT.PACK Tisch überzeugt mit einer strapazierbaren, feuchtigkeits- und kratzbeständigen Holzspanplatte nach EN 312. Die beidseitig angebrachte HPL(High Pressure Laminate)-Beschichtung gemäß DIN EN 438 macht den Tisch besonders robust. Der Schutz des Packers sowie der Tischkante wird durch die blaue ABS-Bekantung sichergestellt. Je nach Kundenwunsch kann diese auch mit individuellen Farben gestaltet werden. Die Tischstärke beträgt 26,6 mm. Konfiguration als Einzel- oder Doppelpackplatz möglich. Wahlweise manuell oder elektrisch höhenverstellbar. Die maximale Tragkraft des manuell höhenverstellbaren Tisches beträgt 600 kg.

STANDARDGRÖSSEN

Individuelle Abmessungen auf Nachfrage möglich.

2000 x 800 mm	1200 x 800 mm
2000 x 650 mm	1200 x 650 mm
1600 x 800 mm	700 x 800 mm
1600 x 650 mm	700 x 650 mm

AUSSTATTUNGSMÖGLICHKEITEN TISCHPLATTE



WAAGENAUSCHNITT

Ausschnitt für Waage; ideal für die platzsparende Integration einer Waage direkt im Packtisch.



KUGELROLLEN

Ausstattung der Tischoberfläche mit Kugelrollen zur Unterstützung von Kartonagenbewegungen (Belastbarkeit pro Rolle 35 kg).



NASSKLEBEBANDSPENDER

Platzsparend in der Tischplatte eingelassen für mehr Ergonomie und Effizienz. Zur Anbringung von Nassklebeband direkt am Karton, indem dieser über den Spender geschoben wird oder zur Ausgabe von Nassklebebandstreifen.

VOM COMFORT.PACK TISCH ZUR COMFORT.PACK STATION

REGAL- UND SCHUBLADENSYSTEME

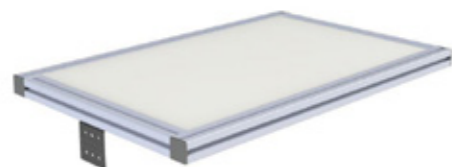

REGALSYSTEM I

Robuste Ablage mit kratzfester Melaminharzbeschichtung für die Aufbewahrung von notwendigen Arbeitsmitteln.



REGALSYSTEM II

Robuste Kartonagenablage mit kratzfester Melaminharzbeschichtung und Trennblechen für die Lagerung von Versandkartons. Die Trennbleche sind individuell anpassbar.

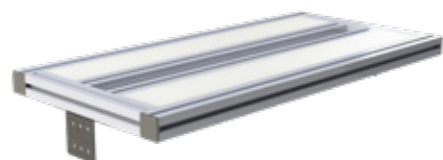

REGALSYSTEM III

Robuste Ablage mit kratzfester Melaminharzbeschichtung. Mit Bürsten ausgestatteter Kabelkanal, hält die Kabel an Ort und Stelle.



UNTERBAUSCHRANK

Abschließbarer Untertischbauschrank für die Lagerung von Versandmaterial für ein ordentliches und organisiertes Erscheinungsbild. Mit einer oder drei Schubladen erhältlich. Maximal 35 kg Tragkraft.



FAHRBARES KARTONAGENREGAL

Zur arbeitsplatznahen Lagerung von großen Kartonagen. Rollen ermöglichen eine flexible Positionierung des Regals. Individuelle Maße möglich.

ERWEITERUNGEN

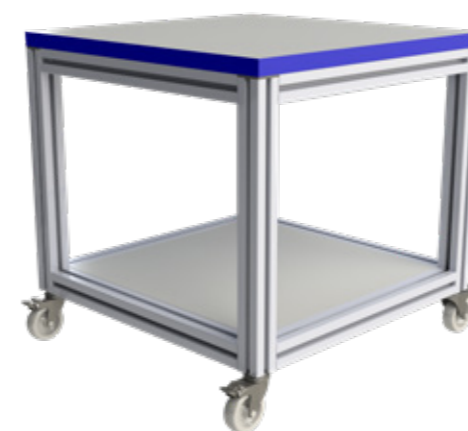

BEISTELLTISCH

Die flexibel einsetzbare Erweiterung für eine Packstation mit beidseitig angebrachter HPL(High Pressure Laminate)-Beschichtung. Kann als Beistelltisch oder ausziehbar im Packtisch integriert geplant werden.

- ▶ OHNE ROLLEN
- ▶ MIT ROLLEN
- ▶ OBERFLÄCHE MIT KUGELROLLEN



TRAPEZTISCH MIT KUGELROLLEN

Optimal für den Anschluss einer Doppelpackstation an eine zentrale Fördertechnik. Das Bewegen der gepackten Versandkartons wird durch die Kugelrollen unterstützt.



Für organisiertes Arbeiten:
COMFORT.PACK, ausgestattet
mit Regalsystem und Unterbauschrank

FLEXIBEL IST, WENN DIE VERPACKUNG SICH ANPASST UND NICHT DIE WARE.

COMFORT.PACK und Schutzverpackung gehen Hand in Hand: ob Verpackungschips, Schaumpolster, Luftpolster oder Papierpolster. AIRplus®, PAPERplus®, PAPERbubble®, FOAMplus® oder Loose Fill von Storopack bieten genau die richtige Lösung.

ENTWICKELT VON STOROPACK

Wir stellen Ihnen nicht nur unser umfangreiches Sortiment an Schutzverpackungen zur Verfügung, sondern auch unsere jahrzehntelange Erfahrung. Wir beraten Sie ausführlich und entwickeln gemeinsam mit Ihnen eine passende Lösung mit Produkten aus unserem breiten Sortiment.

NACHHALTIG UND RESSOURCENSCHONEND

Bei der Wahl der geeigneten Schutzverpackungen spielen die Vorteile und Funktionalitäten unserer Produkte eine wichtige Rolle. Denn immer dann, wenn ein Produkt auf dem Transportweg beschädigt wird, werden durch die Neuproduktion und den zusätzlichen Transport unnötig Ressourcen verbraucht und damit die Umwelt belastet. Nachhaltige Rohstoffe sind zusätzlich ein guter Weg, die Umwelt und die natürlichen Ressourcen zu schützen. Unser Produktportfolio umfasst daher bereits viele Produkte, die aus recycelten oder nachwachsenden Rohstoffen hergestellt werden.



 **Mehr über flexible Schutzverpackung von Storopack:**
www.storopack.de/produkte/flexible-schutzverpackung

INTEGRATION DER SCHUTZVERPACKUNG IN DIE COMFORT.PACK Station



SILO

Stabile, langlebige Lösung zur Bevorratung von Papier- oder Luftpolstern für eine schnelle und ergonomische Entnahme. Sie gewährleistet eine automatische Produktion bei Bedarf und die kontinuierliche Verfügbarkeit von Verpackungspolstern. Für einen komfortablen Papier- oder Luftpolsterrollenwechsel kann das Schutzverpackungssystem dank eines Liftsystems auf die individuelle Arbeitshöhe heruntergefahren werden. Je nach Bedarf sind unterschiedliche Silogrößen und Konfigurationen für mehrere Packer verfügbar. Unsere Experten beraten hierzu ausführlich. Kann zur Integration von folgenden Produkten genutzt werden:

- ▶ PAPERplus® Papillon
- ▶ PAPERplus® Track
- ▶ AIRplus® Mini

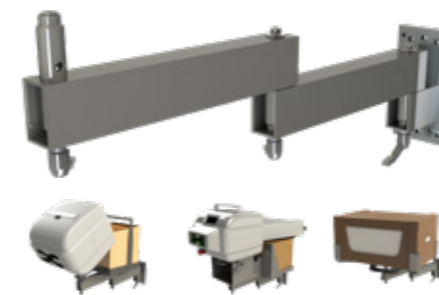

SCHWENKARM

Flexibler, platzsparender Schwenkarm zur ergonomischen Entnahme von Papierpolstern. Kann zur Integration von folgenden Produkten genutzt werden:

- ▶ PAPERplus® Papillon
- ▶ PAPERplus® Track
- ▶ PAPERbubble®

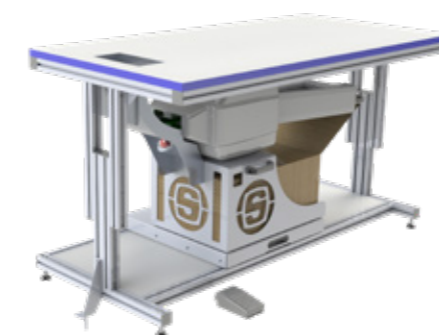

UNTERTISCH AUSZUG

Für die platzsparende Lagerung von Packmaterial und Maschine unter dem Tisch. Durch eine Öffnung in der Tischplatte werden die Papierpolster ausgegeben. Ein bequemer Papierwechsel wird durch die Ausziehfunktion ermöglicht.

Kann zur Integration von folgenden Produkten genutzt werden:

- ▶ PAPERplus® Track



UNTERTISCH ABROLLEINHEIT

Für die platzsparende Lagerung von Packmaterial unter dem Tisch. Die Schneideeinheit auf dem Tisch ermöglicht ergonomischen Zuschnitt.

Kann zur Integration von folgenden Produkten genutzt werden:

- ▶ PE-SCHAUMFOLIE
- ▶ PACKPAPIER
- ▶ HERKÖMMLICHE LUFTPOLSTERFOLIE

BÜROZUBEHÖR



MONITORFALTARM

Stufenlos verstellbarer Tragarm für einen Monitor bis 15 kg. Individuell dreh- und schwenkbar.



TASTATURADAPTER MIT MAUSABLAGE

Tragarm für Tastatur und Maus mit Verbindungselement zur Befestigung am Monitorfaltarm.



TASTATURFALTARM MIT MAUSABLAGE

Stufenlos verstellbarer Tragarm für Tastatur und Maus zur individuellen Einstellung. Dreh-, schwenk- und neigbar für die optimale Arbeitsposition.

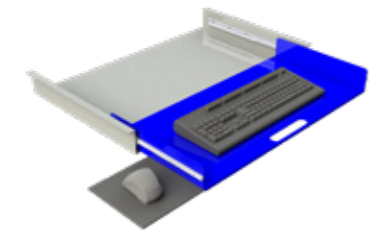

UNTERTISCH TASTATURAUSZUG

Stufenlos verstellbarer Auszug für Tastatur für die Installation unter der Tischplatte. Wahlweise mit oder ohne Mausablage.



COMPUTERHALTERUNG

Computerhalterung für Geräte bis 230 mm Breite zur Montage am Tisch installiert werden.

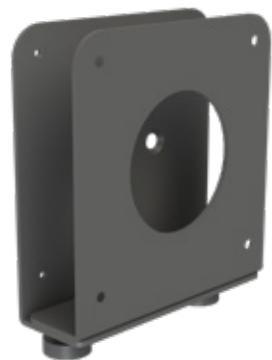

THIN-CLIENT-HALTERUNG

Computerhalterung für Thin-Client-Geräte von 35 – 53 mm Breite zur Montage zwischen Tragelement und Monitor. Kann auch am Tisch installiert werden.

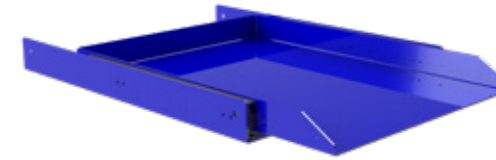

DRUCKERAUSZUG FÜR A4-DRUCKER

Ideal für die Integration eines Druckers für den Druck von Versandpapieren direkt an der Packstation.



DRUCKERAUSZUG FÜR LABELDRUCKER

Für den Druck von Versandetiketten direkt am Packplatz optimal.

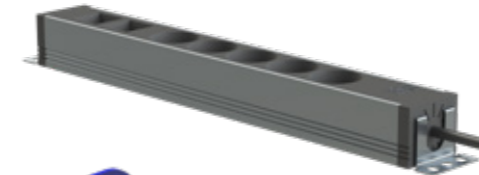

MEHRFACHSTECKDOSE

Erhältlich in unterschiedlichen Länderausführungen.

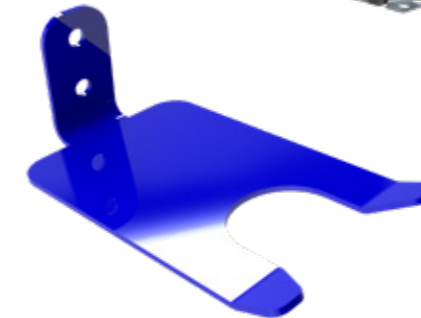

GERÄTEHALTER

Für die komfortable Lagerung von Handscannern oder Klebebandrollern.



Technisch optimal ausgestattet:
COMFORT.PACK mit PC und Tastatur

COMFORT.PACK BROSCHÜRE

ARBEITSPLATZBELEUCHTUNG

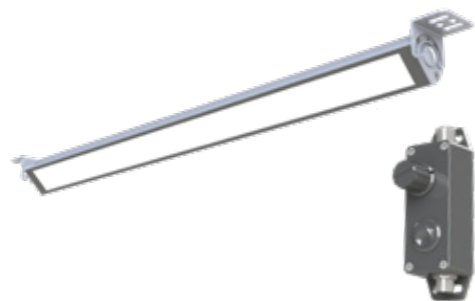

LED-ARBEITSPLATZBELEUCHTUNG

Beleuchtung zur Installation unter einem Regalsystem oder über der Packstation.

Unsere Experten beraten Sie bzgl. der optimalen Ausleuchtung des Arbeitsplatzes.

WAAGE

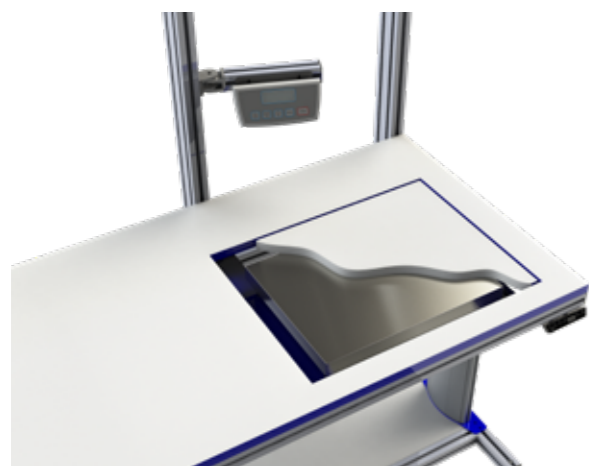

WAAGE

Kann auf der Tischplatte platziert oder in die Tischplatte eingelassen werden.

Ein auf ergonomischer Höhe innerhalb der Station angebrachtes externes Display ermöglicht die ideale Bedienung.

Staub- und spritzwassergeschützt nach Norm IP65; wahlweise mit oder ohne Eichung.

ZUSÄTZLICHE AUSSTATTUNGSOPTIONEN

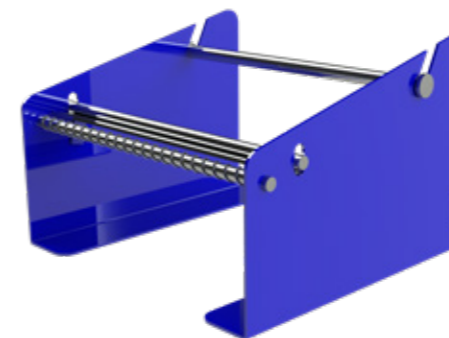

ETIKETTENSPENDER

Optimal zur Bereitstellung von Etikettenrollen.

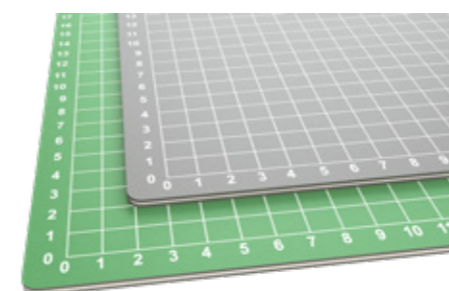

SCHNEIDEMATTE

Arbeitsplattenschutz mit Raster, erhältlich in Grün oder Grau in einer Vielzahl an Abmessungen. Vermindert Rutschbewegung auf dem Tisch.

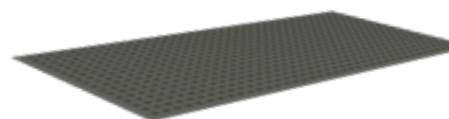

ERGONOMISCHE ARBEITSMATTE

Accessoire zur Vorbeugung von Ermüdungserscheinungen. Abgeschrägte Kanten vermindern die Stolpergefahr.

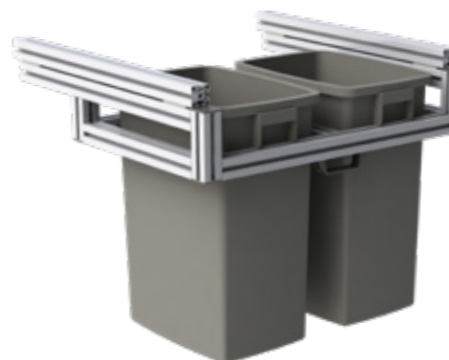

AUSZUG FÜR MÜLLTRENNER

Müllentsorgung direkt am Arbeitsplatz dank unter dem Tisch ausziehbaren Mülleimern. Erhältlich für einen oder zwei Behälter mit unterschiedlichem Fassungsvermögen.



WAGEN FÜR MÜLLTRENNER

Individuell platzierbarer Wagen für Mülleimer mit jeweils zwei Lenk- und Bremsrollen.

Erhältlich mit einem, zwei oder drei Kunststoffbehältern.



Sorgt für Ordnung am Arbeitsplatz:
COMFORT.PACK mit Unterbauschränk, Mülltrenner
und Druckerauszug

INDIVIDUELL IST, WENN DAS CORPORATE DESIGN AUCH AN DER PACKSTATION UMGESETZT WIRD.

COMFORT.PACK wird speziell auf die Bedürfnisse des Kunden abgestimmt und individuell entwickelt. So einzigartig wie die Konfiguration der COMFORT.PACK Station ist auch deren Design. Damit das Corporate Design auch am Packplatz optimal umgesetzt wird, kann eine Vielzahl an Elementen in Wunschfarben oder

mit frei wählbaren Logos ausgestattet werden. Dank Laserschneiden können nahezu alle Formen präzise und sauber ausgeschnitten werden. Auch farblich sind kaum Grenzen gesetzt: sogar verschiedenfarbige Elemente können an einer Packstation platziert werden.

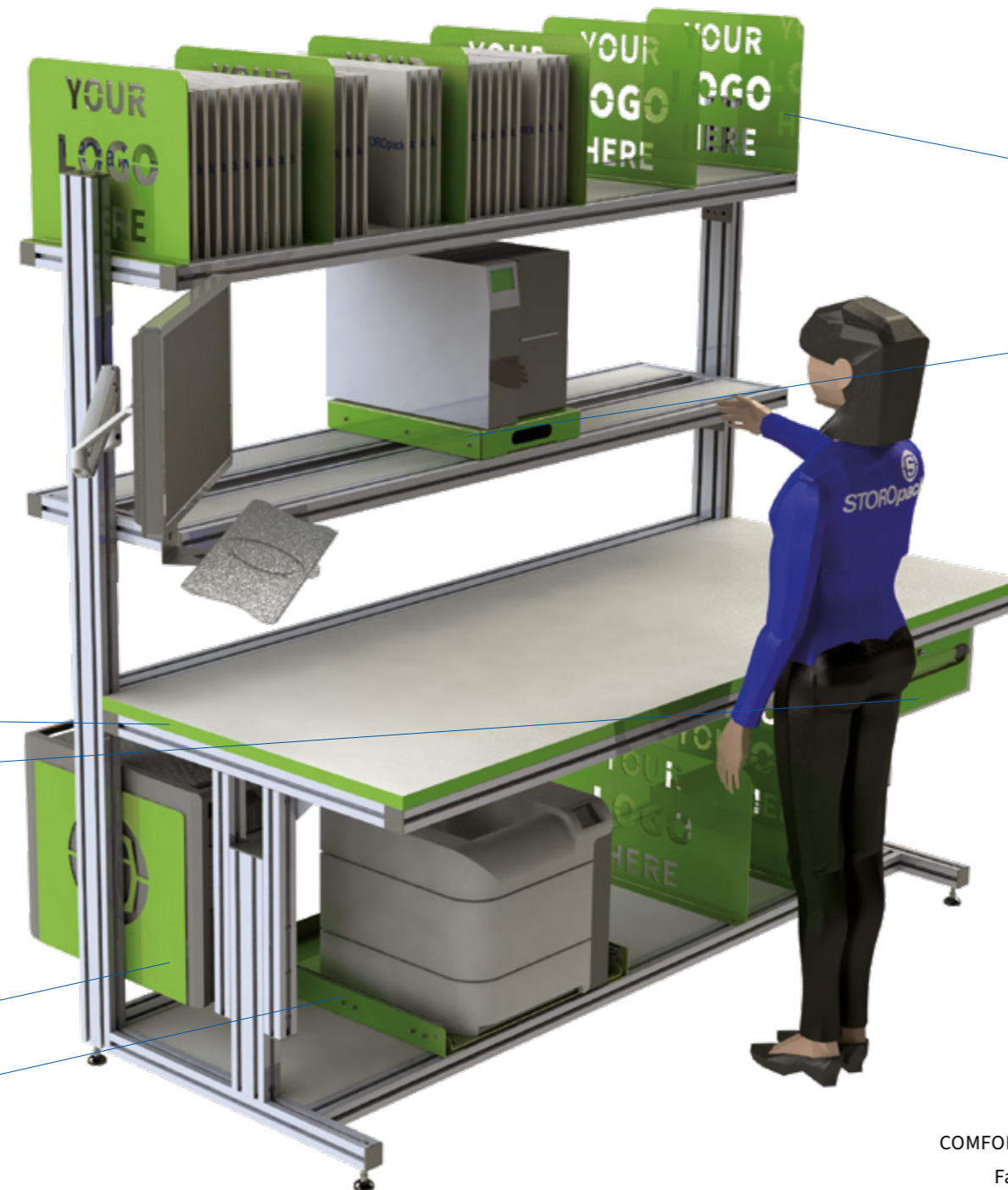

INDIVIDUALISIERBARE ELEMENTE

Trennblech

Druckerauszug für Labeldrucker

INDIVIDUALISIERBARE ELEMENTE

ABS-Tischkante

Unterbauschrank mit Schubladen

Halterung für Computer

Druckerauszug für A4-Drucker

Anpassbar und individuell:

COMFORT.PACK kann mit kundenspezifischen Farben und Logos ausgestattet werden.



Kundenreferenz

VELLY – PAPERplus® Chevron TEILAUTOMATISIERT UND ERGONOMISCH

„Uns haben das Gesamtkonzept und die Tatsache, dass bei Storopack alles aus einer Hand kommt, sehr überzeugt.“

ANTONIO CHIARELLO,
GESCHÄFTSFÜHRER VELLY

Die Firma Esterline Connection Technologies – SOURIAU – SUNBANK in Frankreich entwickelt, produziert und vertreibt Steckverbinder für schwierige Umgebungen. Mit einer integrierten Versandlinie ausgestattet, die aus vier höhenverstellbaren COMFORT.PACK Stationen und einer Umreifungsmaschine besteht, werden bis zu 700 Pakete täglich versendet. Das Verpackungsmaterial – AIRplus® Void- Luftkissen – wird in einem zentralen COMFORT.PROTECT Silo zwischengelagert, wo es für alle Packer leicht zugänglich ist.

▶ Video: www.storopack.de/souriau-video



Mehr als 350 Friseursalons sind Franchisenehmer des Unternehmens Velly. Diese werden mit Haarpflegeprodukten von rund 18 Marken vom Firmensitz im Südwesten Deutschlands aus beliefert. Damit das Versandgut perfekt geschützt und zeitnah bei den Partnern ankommt, muss bei der Verpackung alles reibungslos ablaufen. Dank Storopack funktioniert das jetzt noch effizienter: Von zuvor 60 Kartons pro Minute ließ sich die Verpackungsleistung auf bis zu 99 Kartons pro Minute steigern – eine Verbesserung um 65 Prozent. Ermöglicht hat das eine Integration mit vier COMFORT.PACK Stationen.



Storopack hat mit einem Gesamtkonzept den Verpackungsprozess optimiert, dabei galt es, den Platz so zu nutzen, dass die vorhandenen Regale stehen bleiben konnten. Bis zu acht Mitarbeiter packen die kommissionierte Ware an den vier ergonomisch gestalteten Packstationen in Kartons, fixieren sie mit PAPERplus® Chevron-Papierpolstern und verkleben die Pakete mit Nassklebeband. Anschließend werden diese über angetriebene Förderbänder automatisch abtransportiert. Dabei erfassen Kameras das Versandlabel, das System sortiert die Pakete nach Versanddienstleister und schleust diese aus. Praktisch: Im letzten Schritt wird auch die Höhe gemessen – die größten Kartons werden vor dem Ausschleusen umreift, kleinere Pakete können passieren.

▶ Video: www.storopack.de/velly

Kundenreferenz

SOURIAU – AIRplus® 40 PROZENT PRODUKTIVER





Sie möchten weitere Informationen erhalten oder direkt mit uns ins Gespräch kommen? Dann melden Sie sich doch einfach bei uns. Wir von Storopack helfen Ihnen gerne weiter.

Storopack Deutschland GmbH + Co. KG

Untere Rietstrasse 30
72555 Metzingen
Deutschland

Afrika & Naher Osten	+49 (0)7123 164-0
Asien-Pazifik	+852 3421 2392
Europa	+800 7867 6722
Nordamerika	+1 800 827 7225
Südamerika	+55 11 5677 4699

info@storopack.com
www.storopack.de